

MANUELLE UND HALBAUTOMATISCHE VERPACKUNGSMASCHINEN MITTELS SCHRUMPPFOLIE

DE



| | |
|---|-------------|
| EVO-BEREICH | Seite 4-5 |
| MINIMA EVO | Seite 6 |
| REPLAY 40 evo UND REPLAY 55 evo | Seite 7 |
| FM75 evo | Seite 8 |
| FM76 evo | Seite 9 |
| RP85 UND FC77 | Seite 10 |
| FM90 DIGIT | Seite 11 |
| REPLAY 55 C evo | Seite 12 |
| FM76 A evo UND FC77A | Seite 13 |
| SYNTHESIS INOX | Seite 14-15 |
| OPTIONALS MANUELLE | Seite 16-17 |
| BAUREIHE DER HALBAUTOMATISCHEN MASCHINEN | Seite 18 |
| MEDIA | Seite 19 |
| MODULAR 50S | Seite 20 |
| MODULAR 70 | Seite 21 |
| ECOMODULAR | Seite 22 |
| MODULAR 50S UND MEDIA STEEL IT | Seite 23 |
| TUNNEL | Seite 24 |
| TUNNEL 50 DIGIT | Seite 25 |
| TUNNEL 70 DIGIT | Seite 26 |
| TUNNEL 50 TWIN | Seite 27 |
| TUNNEL 50 TWIN GT | Seite 28-29 |
| OPTIONALS TUNNEL | Seite 30-31 |

Minipack®-Torre haftet nicht für Schreib- oder Druckfehler dieses Katalogs.
 Fernerhin behält sich Minipack®-Torre das Recht vor, die beschriebenen Eigenschaften ohne Vorankündigung zu ändern.
 Sämtliche Marken sind Eigentum der diesbezüglichen Besitzer und sind durch die vorliegende Schrift anerkannt.

evo-BEREICH

KOMPAKTE UND KOSTENGÜNSTIGE HAUBEN-VERPACKUNGSMASCHINEN

Die **LINIE EVO** ist die Entwicklung der ersten Hauben-Verpackungsmaschine, die von **MINIPACK®-TORRE** im Jahr 1976 patentiert wurde. Die neuen Verpackungsmaschinen sind innovativ und vielseitig und verfügen über neue patentierte Systeme, die dem neuesten Stand

der Technik entsprechen. Sie zeichnen sich durch erschwingliche Preise aus, ohne dabei die Qualität und die Zuverlässigkeit, die schon immer die Merkmale der von **MINIPACK®-TORRE** hergestellten Verpackungsmaschinen sind, zu vernachlässigen.



PERFORMANCE

Ultra-Hochleistungswiderstände aus Stahl: Verringerung der Schrumpfzeit um 50% und der Heizzeit um 60%.

Kühlung des Versiegelungsbalkens: Erhöhung der Produktivität und Verbesserung der Versiegelung.
NUR FÜR DIE MODELLE FM75 evo UND FM76 evo

Abfallwickler: Steigerung der Produktivität um 20%.

SERIENMÄSSIG NUR BEI DEN MODELLEN FM75 evo UND FM76 evo



GREEN BIS INS DETAIL

Gebüesestopp Comfort Zone: Der Gebüesestopp ist eine „umweltfreundliche“ Lösung, die eine Energieeinsparung um 20% und einen besseren Komfort für den Bediener während des Verpackungsvorgangs garantiert, da das Gebüese stoppt, sobald die Haube geöffnet wird.



ZUVERLÄSSIGKEIT UND QUALITÄT

Soft Shrink - Einstellung der Geblüesegeschwindigkeit: Perfekte Wärmeschrumpfung auch bei sehr leichten oder biegsamen Produkten. Die Versiegelungen öffnen sich nicht. Sehr niedrige Lärmemission, geringe Dezibel. Exklusives Patent.



BENUTZER-FREUNDLICHKEIT

Neue Platine der jüngsten Generation: Qualitätsbauteil. Bildschirm mit 4 Ziffern.

MINIMA evo

EIGENSCHAFTEN

Leiterplatte mit optimaler Steuerung der Siegelung und Schrumpfung mit 10 voreingestellten und am Display anwählbaren Programmen Bildschirm mit 4 Ziffern

Vergrößerter Spulenhalter zur Aufnahme von Standardspulen mit Ø200x350mm: lange Betriebsfähigkeit und wenige Produktionsunterbrechungen.

TECHNISCHE DATEN

Stromversorgung V 200/230 1Ph

Installierte MAX Leistung kW 1.2

Produktion pro Stunde p/h 0 - 300

Siegelbalken-Nutzabmessungen mm 380 x 250

MAX Spulenabmessungen mm Ø200 x 350

MAX Produktabmessungen mm 350 x 240 x 140

Maschinenabmessungen mit geöffnetem Schutzdeckel mm 930 x 550 x h.580

Maschinenabmessungen mit geschlossenem Schutzdeckel mm 930 x 550 x h.370

Maschinengewicht (Netto/Brutto) kg 36/48

OPTIONAL

2. Tisch-Spulenhalter

Schlitten

MINIMA ist seit jeher das kleinste Modell aus der Serie der Verpackungsmaschinen, die **MINIPACK®-TORRE** auf dem Markt anbietet.

Sie wurde für mittlere bis kleinere Produktionsumgebungen entworfen und ihre Stärken liegen in der Vielseitigkeit und dem geringen Platzbedarf.

Die absolute Zuverlässigkeit und die hohe Leistung machen **MINIMA** zusammen mit ihrem geringen Energieverbrauch und der einfachen Handhabbarkeit einzig in ihrer Art.



REPLAY 40 evo und REPLAY 55 evo

REPLAY 40 evo und **REPLAY 55 evo** vereinen einen bedeutenden technologischen Inhalt mit einer essentiellen und kompakten Form, um sich auf das Wesentliche, d.h. die Exzellenz und die Merkmale, die die Maschinen von **MINIPACK®-TORRE** auszeichnen, zu konzentrieren.

TECHNISCHE DATEN

| | | REPLAY 55 evo | REPLAY 40 evo |
|---|-----|---------------------|---------------------|
| STROMVERSORGUNG | V | 180-210*/230 1Ph | 180-210*/230 1Ph |
| INSTALLIERTE MAX LEISTUNG | kW | 3.15 | 2.6 |
| PRODUKTION PRO STUNDE | p/h | 0 - 300 | 0 - 300 |
| SIEGELBALKEN-NUTZABMESSUNGEN | mm | 540 x 390 | 420 x 280 |
| MAX SPULENABMESSUNGEN | mm | Ø250 x 600 | Ø250 x 500 |
| MAX PRODUKTABMESSUNGEN | mm | 500 x 380 x 200 | 400 x 250 x 160 |
| ARBEITSTISCHHÖHE | mm | 925 | 925 |
| MASCHINENABMESSUNGEN MIT GEÖFFNETEM SCHUTZDECKEL | mm | 1260 x 810 x h.1310 | 1160 x 700 x h.1220 |
| MASCHINENABMESSUNGEN MIT GESCHLOSSENEM SCHUTZDECKEL | mm | 1260 x 810 x h.1165 | 1160 x 700 x h.1120 |
| MASCHINENGEWICHT (NETTO/BRUTTO) | kg | 105/126 | 90/111 |

*=mit Autotransformator



REPLAY 55 evo

OPTIONAL

Inox-Verpackungsplatte

Rauchsauger

Gebläsegruppe

Glocke oben 300 mm (nur für REPLAY 55 evo)

Folienwickler

Folienöffnungsblech

2. Spulenhalter

2. Tisch-Spulenhalter



REPLAY 40 evo

FM75 evo

MINIPACK®-TORRE hat den Pioniergeist, der das Unternehmen seit jeher begleitet, nie aufgegeben. In der Tat war die Erfindung der ersten Hauben-Verpackungsmaschine, die zum ersten Patent im Jahr 1976 geführt hat, der Grundstein für das Entstehen der Firma vor mehr als 40 Jahren. Allerdings dürfen die Ideen nicht statisch bleiben.



Heute bringt **MINIPACK®-TORRE** eine neue Baureihe auf den Markt, die das Ergebnis einer jahrelangen Forschung und Entwicklung ist und die Qualitäten aller kompakten Verpackungsmaschinen von **MINIPACK®-TORRE** vereint: Zuverlässigkeit, Benutzerfreundlichkeit und Widerstandsfähigkeit.

TECHNISCHE DATEN

Stromversorgung V 180-210* /230 1Ph

Installierte MAX Leistung kW 2.6

Produktion pro Stunde p/h 0 - 300

Siegelbalken-Nutzabmessungen mm 420 x 280

MAX Spulenabmessungen mm Ø250 x 500

MAX Produktabmessungen mm 400 x 250 x 160

Arbeitstischhöhe mm 925

Maschinenabmessungen mit geöffnetem Schutzdeckel
mm 1160 x 700 x h.1220

Maschinenabmessungen mit geschlossenem Schutzdeckel
mm 1160 x 700 x h.1120

Maschinengewicht (Netto/Brutto) kg 112/136

OPTIONAL

Inox-Verpackungsplatte

Rauchsauger

Gebälsegruppe

Folienöffnungsblech

2. Spulhalter

2. Tisch-Spulhalter

*=mit Autotransformator

FM76 evo



TECHNISCHE DATEN

Stromversorgung V 180-210* /230 1Ph

Installierte MAX Leistung kW 3.15

Produktion pro Stunde p/h 0 - 300

Siegelbalken-Nutzabmessungen mm 540 x 390

MAX Spulenabmessungen mm Ø250 x 600

MAX Produktabmessungen mm 500 x 380 x 200

Arbeitstischhöhe mm 925

Maschinenabmessungen mit geöffnetem Schutzdeckel
mm 1260 x 810 x h.1310

Maschinenabmessungen mit geschlossenem Schutzdeckel
mm 1260 x 810 x h.1165

Maschinengewicht (Netto/Brutto) kg 126/150

OPTIONAL

Inox-Verpackungsplatte

Rauchsauger

Gebälsegruppe

Glocke oben 300 mm

Folienöffnungsblech

2. Spulhalter

2. Tisch-Spulhalter

*=mit Autotransformator

RP85 und FC77

TECHNISCHE NEUHEITEN

- Innovative Befestigung der oberen Glocke: Vereinfachte Wartung und verbesserte Stabilität
 - Sicherheitssteuerung der Siegmesser: größere Sicherheit für die Maschine
 - Spulenhalter für größeren Spulendurchmesser (bis 300 mm): geeignet für mikroperforierte Folie zur Packung von Brot
 - Verpackungsplatte unabhängig vom Spulenhalter: auch geeignet für die Verpackung sehr kleiner Produkten mit der gleichen Folienspule;
 - Neue Mikroperforierung: ununterbrochene und genaue Perforierung
 - Neue extraflache Berührungsmembran: wasserbeständig, mit intuitiver von der Leiterplatte unabhängiger Grafik
 - Display mit 3 Ziffern: gut sichtbare und vollständige Information
- Leiterplatte mit 10 Programmen für sämtliche Programmierungswünsche
 - Stückzähler inbegriffen: vollständigere Ausstattung
 - Leiterplattenzugriff mit Klappe: problemlose Wartung von der Vorderseite
 - Verlängerte Gitterplatte: Palettenschutz Speicheröffnung
 - Leistungsfähiger Ventilatormotor: höhere Schrumpfleistung
 - Zusätzlicher Sicherheitsthermostat direkt am Widerstand des Wärmespeichers: erhöhte Maschinensicherheit
 - Neopren-Schlauchhalteprofil ohne Verklebung: problemloser Austausch, erfordert keinen Kleber
 - Kühlung der Standard-Siegelbalken: Optimale Versiegelung (nur für FC77)



RP85



FC77

FM90 DIGIT

TECHNISCHE DATEN

FM90 DIGIT ist das größte Modell der Baureihe der Hauben-Verpackungsmaschinen und eignet sich zum Verpacken von großdimensionierten Paketen, ohne dass die Produktivität und die Qualität - Merkmale, die diese Baureihe auszeichnen - beeinträchtigt werden. Die **FM90** besteht vollständig aus lackiertem Stahl und ist in der Lage, den verschiedensten Produktionsansprüchen gerecht zu werden.

Serienmäßiger Schrumpfmagnet, sechs verschiedene Programme, Versiegelung mit einstellbarem Impulsmesser, Sicherheitsthermostat, verstellbarer Arbeitstisch und Gleitschlitten, Folien-Mikroperforator und Abfallwickler mit Motorantrieb sind wichtige Eigenschaften dieses Modells.

Es gibt zwei Bearbeitungsmöglichkeiten: Alleinige Versiegelung und Versiegelung mit Schrumpfung.

| | | RP85 | FC77 | FM90 DIGIT |
|--|-----|----------------------|----------------------|----------------------|
| STROMVERSORGUNG | V | 200/208/230/400 3Ph | 200/208/230/400 3Ph | 200/208/380 3Ph |
| INSTALLIERTE MAX LEISTUNG | kW | 5,1 | 5,15 | 7,2 |
| PRODUKTION PRO STUNDE | p/h | 0 - 300 | 0 - 300 | 0 - 300 |
| SIEGELBALKEN-NUTZABMESSUNGEN | mm | 840 x 590 | 840 x 590 | 1280 x 800 |
| MAX SPULENABMESSUNGEN | mm | Ø300 x 800 | Ø300 x 800 | Ø260 x 1000 |
| MAX PRODUKTABMESSUNGEN | mm | 800 x 500 x 200 | 800 x 500 x 200 | 1200 x 800 x 120 |
| ARBEITSTISCHHÖHE | mm | 940 | 940 | 910 |
| MASCHINENABMESSUNGEN MIT GEÖFFNETEM SCHUTZDECKEL | mm | 1950 x 1000 x h.1480 | 1950 x 1000 x h.1180 | 2800 x 1280 x h.1540 |
| MASCHINENABMESSUNGEN MIT GESCHLOSSENEM SCHUTZDECKEL | mm | 1950 x 1000 x h.1180 | - | 2800 x 1280 x h.1170 |
| MASCHINENGEWICHT (NETTO/BRUTTO) | kg | 212/264 | 220/272 | 455/505 |



REPLAY 55 C evo

OPTIONAL

| |
|------------------------|
| Inox-Verpackungsplatte |
| Gebläsegruppe |
| Glocke oben 300 mm |
| Folienwickler |
| Folienöffnungsblech |
| 2. Spulenhalter |
| 2. Tisch-Spulenhalter |

TECHNISCHE DATEN

| | | REPLAY 55 C evo | FM 76A evo | FC77A |
|--|-----|-----------------------|-------------------------|----------------------|
| STROMVERSORGUNG | V | 200/400 3Ph - 230 1Ph | 200/230/400 3Ph 230 1Ph | 200/208/230/400 3Ph |
| INSTALLIERTE MAX LEISTUNG | kW | 3,4 | 3,6 | 6 |
| PRODUKTION PRO STUNDE | p/h | 0 - 500 | 0 - 650 | 0 - 350 |
| SIEGELBALKEN-NUTZABMESSUNGEN | mm | 540 x 390 | 540 x 390 | 840 x 590 |
| MAX SPULENABMESSUNGEN | mm | Ø250 x 600 | Ø250 x 600 | Ø300 x 800 |
| MAX PRODUKTABMESSUNGEN | mm | 500 x 380 x 200 | 500 x 380 x 200 | 800 x 500 x 200 |
| ARBEITSTISCHHÖHE | mm | 925 | 925 | 940 |
| MASCHINENABMESSUNGEN MIT GEÖFFNETEM SCHUTZDECKEL | mm | 1260 x 810 x h.1310 | 1930 x 810 x h.1310 | 3120 x 1000 x h.1480 |
| MASCHINENABMESSUNGEN MIT GESCHLOSSENEM SCHUTZDECKEL | mm | 1260 x 810 x h.1165 | 1930 x 810 x h.1165 | 3120 x 1000 x h.1180 |
| MASCHINENGEWICHT (NETTO/BRUTTO) | kg | 133/154 | 174/198 | 286/338 |

SPS IST AUF ALLEN 3 MASCHINEN VORHANDEN

- Die Steuertafel mit Grafik-Touch-Screen verfügt über ein intuitives Menü in 8 Sprachen mit 10 speicherbaren, einfach anwendbaren Programmen, um allen Programmierungsanforderungen gerecht werden zu können.
- Das 3,4" LCD-Display liefert gut sichtbare und vollständige Informationen.
- Der USB-Kommunikationsport ermöglicht eine unverzügliche Aktualisierung der Software im Fall von Wartungseingriffen.
- Wahlmöglichkeit zwischen "automatischem" (Arbeitszyklen in Abfolge mit programmierbaren Unterbrechungen) oder "manuellem" (einzelner Arbeitszyklus) Arbeitszyklus.
- Die Steuerlogik wird durch SPS Schneider Electric mit einem engmaschigen Kundendienstnetz und praktisch in allen Teilen der Welt verfügbaren Komponenten verwaltet.
- Der Zugriff auf die SPS erfolgt über eine Klappe auf der Vorderseite, wodurch die Wartungseingriffe erleichtert werden.

TECHNISCHE NEUHEITEN

- **Kühlung des Siegelbalkens:** Gesteigerte Produktivität und verbesserte Siegelung



FM76 A evo und FC77A

TECHNISCHE NEUHEITEN

- Steuertafel mit Grafik-Touch-Screen mit intuitivem Menü mit 10 speicherbaren Programmen einfacher Anwendung
- Menü in 8 Sprachen (IT, EN, DE, FR, ES, PT, CS, RU)
- USB-Kommunikationsport für eventuelle Software-Aktualisierungen
- Steuerlogik verwaltet durch SPS Schneider Electric Standard mit engmaschigem Kundendienstnetz
- Arbeitszyklus in "Automatik" (bei Druck der Starttaste werden Zyklen in Abfolge mit programmierten Pausen ausgeführt) und auch in "Manuell" (bei Druck der Starttaste wird ein einziger Verpackungszyklus ausgeführt) möglich

- Metallgitterband für den Abtransport des Produkts
- Anhalten des Schrumpf-Gebläses
- Kühlung der Standard-Siegelbalken: Optimale Versiegelung
- Glockenöffnung auf die Produkthöhe einstellbar: Weniger Heißluftdispersion und demzufolge größere Energieersparnis, erhöhte Produktionsgeschwindigkeit
- Innovative Befestigung der oberen Glocke: Vereinfachte Wartung und verbesserte Stabilität
- Sicherheitssteuerung der Siegelmesser: größere Sicherheit für die Maschine

- Spulenhalter für größeren Spulendurchmesser (bis 300mm): geeignet für mikroperforierte Folie zur Packung von Brot (nur für FC77A)
- Verpackungsplatte unabhängig vom Spulenhalter: auch geeignet für die Verpackung sehr kleiner Produkten mit der gleichen Folienspule;
- Neue Mikroperforierung: ununterbrochene und genaue Perforierung
- Palettenschutz Speicheröffnung
- Leistungsfähiger Ventilatormotor: höhere Schrumpfleistung
- Zusätzlicher Sicherheitsthermostat direkt am Widerstand des Wärmespeichers: erhöhte Maschinensicherheit
- Neopren-Schlauchhalteprofil ohne Verklebung: problemloser Austausch, erfordert keinen Kleber

TECHNISCHE NEUHEITEN

- **Kühlung des Siegelbalkens:** Gesteigerte Produktivität und verbesserte Siegelung

FM76 A evo



OPTIONAL

| |
|--|
| Inox-Verpackungsplatte |
| Gebläsegruppe |
| Glocke oben 300 mm |
| Glocke oben 490 mm (nur für FC77A) |
| Folienöffnungsblech |
| 2. Tisch-Spulenhalter |
| Rollenbahn Länge 1m |
| Vordere interne Schutzabdeckung Messer |

SYNTHESIS INOX

SPEZIELL FÜR DIE LEBENSMITTELINDUSTRIE



SYNTHESIS INOX eignet sich vortrefflich für das sehr schnelle und hygienische Verpacken von folgenden Lebensmitteln: Pizza, Süßwaren und Brot.

Das neue, weltweit patentierte System der Zwangsbelüftung, das rückseitig an der Maschine angebracht ist, ermöglicht eine konstante Temperatur und schützt gegen Überhitzung.

Das Fehlen von Motoren, Gebläsen und Filz am Haubenboden garantiert eine einfache und gründliche Reinigung mit absoluter Hygiene.

Die Versiegelung und die Schrumpfung werden gleichzeitig und hochwirksam für sämtliche Folientypen ausgeführt; die Einstellung der Werte wird direkt am Bildschirm angezeigt.

Fernerhin gestatten diese technischen Innovationen eine erhebliche Energieeinsparung (bis zu 20%).

TECHNISCHE DATEN

Stromversorgung V 230 1Ph

Installierte MAX Leistung kW 3.2

Produktion pro Stunde p/h 0 - 300

Siegelbalken-Nutzabmessungen mm 530 x 390

MAX Spulenabmessungen mm Ø250 x 600

MAX Produktabmessungen mm 500 x 380 x 250

Arbeitstischhöhe mm 915

Maschinenabmessungen mit geöffnetem Schutzdeckel
mm 1280 x 780 x h.1400

Maschinenabmessungen mit geschlossenem Schutzdeckel
mm 1280 x 780 x h.1180

Maschinengewicht (Netto/Brutto) kg 100/134



OPTIONALS MANUELLE

RAUCHABSAUGUNG

Die installierte Rauchabsaugung mit entsprechender Spezialhaube mit Öffnung auf der Rückseite ist mit einem Aktivkohlefilter ausgestattet und ermöglicht es, den während der Versiegelung entstehenden Rauch, der beim Öffnen der Haube austritt, zu reduzieren. Sie eignet sich besonders für die Verwendung von PVC-Folien. Dank des vorhandenen Tangentialgebläses wird der Rauch abgesaugt und gefiltert, wodurch die Luft im Arbeitsbereich des Bedieners sauber bleibt.

TECHNISCHE DATEN DES GEBLÄSES:

- Spannung: 230V
- Eingangsleistung: 80W

OPTIONAL AN DEN MODELLEN
AF310A01 FM75 - REPLAY 40 evo
AF320A01 FM76 - REPLAY 55 evo
AF350A01 FC77 - FC77A - RP85

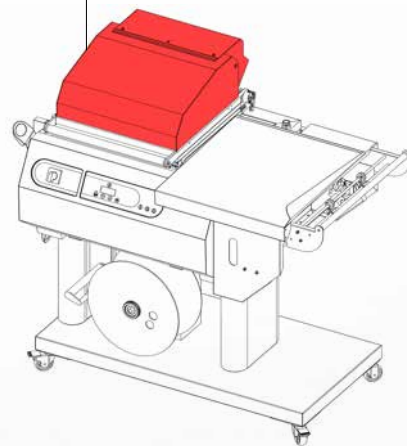

FOLIENÖFFNUNGSBLECH

Diese Zusatzausrüstung begünstigt das Einsetzen der Produkte auf der Verpackungsplatte.

OPTIONAL AN DEN MODELLEN
FM095280 FM75 evo - REPLAY 40 evo
FM095279 M76/76A evo - REPLAY 55/55C evo - Synthesis - Eco Modular - Modular 50S - Media Matic
FM095249 FC77 - FC77A - RP85 - Modular 70

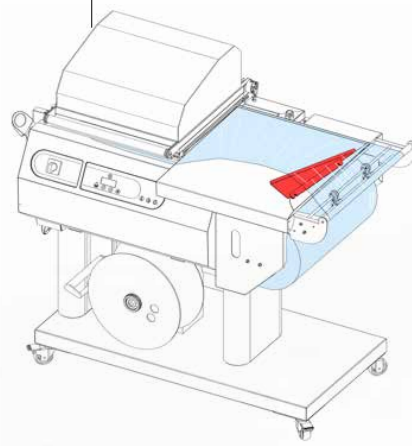

FOLIENWICKLER

Der Abfallwickler, der den Abfall der versiegelten Folie sammelt, ermöglicht es, sauberer zu arbeiten und während des Verpackungsvorgangs Zeit einzusparen.

OPTIONAL AN DEN MODELLEN
AV990A17 REPLAY 40/55/55C evo
AV020A80 Synthesis

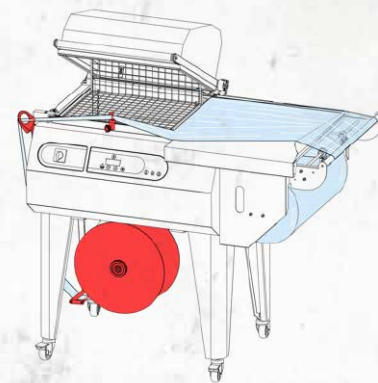

HOHE HAUBE

OPTIONAL AN DEN MODELLEN
KR320040 Hohe Haube H=300mm
 FM76/76A evo - REPLAY 55/55A evo
 Die 300 mm hohe Haube ermöglicht es, Produkte mit einer Maximalhöhe von 300 mm zu verpacken.

KR350040 Hohe Haube H=300mm
 FC77/FC77A - RP85
 Die 300 mm hohe Haube ermöglicht es, Produkte mit einer Maximalhöhe von 350 mm zu verpacken.

KR350041 Hohe Haube H=490mm
 FC77/FC77A - RP85
 Die 490 mm hohe Haube ermöglicht es, Produkte mit einer Maximalhöhe von 500 mm zu verpacken.

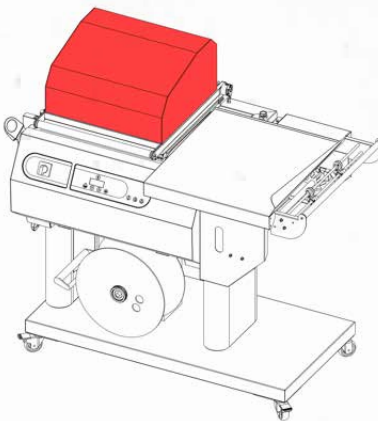

LUFTABLEITER AUS EDELSTAHL

Diese Zusatzausrüstung wird für diejenigen empfohlen, die sehr große Produkte verpacken müssen. Der Luftableiter verhindert, dass die vom Gebläse erzeugte heiße Luft direkt auf das zu verpackende Produkt geleitet wird.

OPTIONAL AN DEN MODELLEN
FM091332 FM75 evo - REPLAY 40 evo
FM091332 FC77 - FC77A - RP85 (2 Stk.)
FM090335 FM76/76A evo - REPLAY 55/55C evo

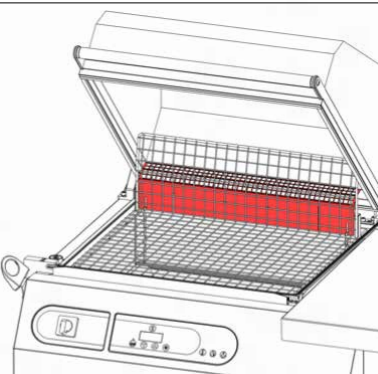

VERPACKUNGSPLATTE AUS EDELSTAHL

Die Verpackungsplatte aus Edelstahl garantiert Hygiene und einfache Reinigung. Da sie das einzige Bauteil ist, das mit dem zu verpackenden Produkt in Kontakt kommt, wird sie besonders zum Verpacken von Nahrungsmittelprodukten empfohlen.

OPTIONAL AN DEN MODELLEN
KR310042 FM75 evo - REPLAY 40 evo
KR320042 FM76/76A evo - REPLAY 55/55C evo
KR350042 FC77 - FC77A - RP85
KR020042 Synthesis
KR020043 Eco Modular - Modular 50S - Media Matic

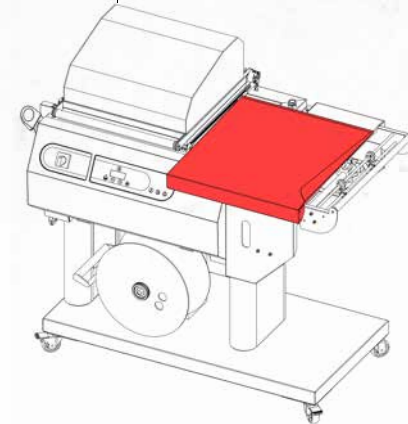

2. SPULENHALTER-KIT

Der „2. Spulhalter“ ermöglicht es, auf einfache Weise zwei Spulen mit verschiedenen Breiten zu verwenden. Dies sorgt für Zeitersparnis, wenn oft unterschiedlich große Produkte verpackt werden müssen.

OPTIONAL AN DEN MODELLEN
PB31N001 FM75 evo - REPLAY 40 evo
PB32N001 FM76/76A evo - REPLAY 55/55C evo
PB02N080 Synthesis
PB02N000 Eco Modular - Modular 50S

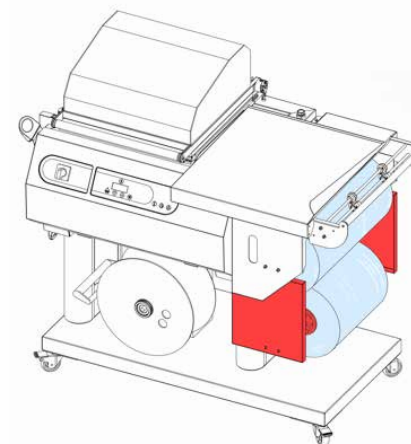

GEBLÄSE

Die ausgeblasene Luft hebt die Folie in jenem Bereich an, in dem das Produkt eingelegt werden muss. Auf diese Weise wird die Positionierung des Produktes auf der Verpackungsplatte begünstigt.

TECHNISCHE DATEN DES GEBLÄSES:

- Spannung: 230V
- Eingangsleistung: 80W

OPTIONAL AN DEN MODELLEN
GS000011 FM75/76/76A evo - REPLAY 40/55/55C evo - Eco Modular - Modular 50S - Media Matic
GS000012 FC77 - FC77A - RP85 - Modular 70
GS020A80 Synthesis

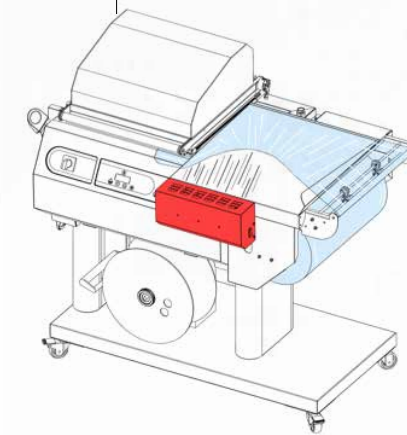

VERGRÖßERTER SPULENHALTER-KIT

Der „vergrößerte Spulhalter“ ermöglicht es, Spulen mit einer Maximalbreite von 1.000 mm auf der Maschine zu montieren.

OPTIONAL AN DEN MODELLEN
KR350043 FC77 - FC77A
KR350044 RP85 - Modular 70

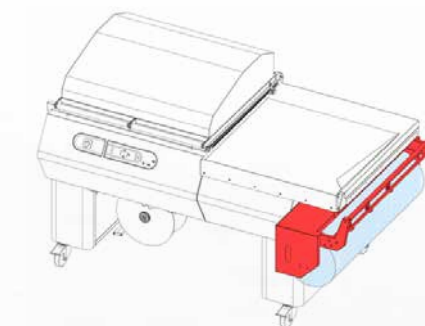

2. TISCH-SPULENHALTER-KIT

Dieser am Tisch oder am Boden stehende Halter ermöglicht es, problemlos zwei Spulen mit verschiedenen Breiten zu verwenden. Dies sorgt für Zeitersparnis, wenn oft unterschiedlich große Produkte verpackt werden müssen.

OPTIONAL AN DEN MODELLEN
PB31N002 FM75/76/76A evo - REPLAY40/55/55C evo - Minima evo - Synthesis - Eco Modular - Modular 50S - Media Matic
PB31N002 FC77 - FC77A - RP85 - Modular 70 (2 Stk.)

BAUREIHE DER HALBAUTOMATISCHEN MASCHINEN

MAXIMALE FLEXIBILITÄT BEI MINIMALEM KRAFTAUFWAND

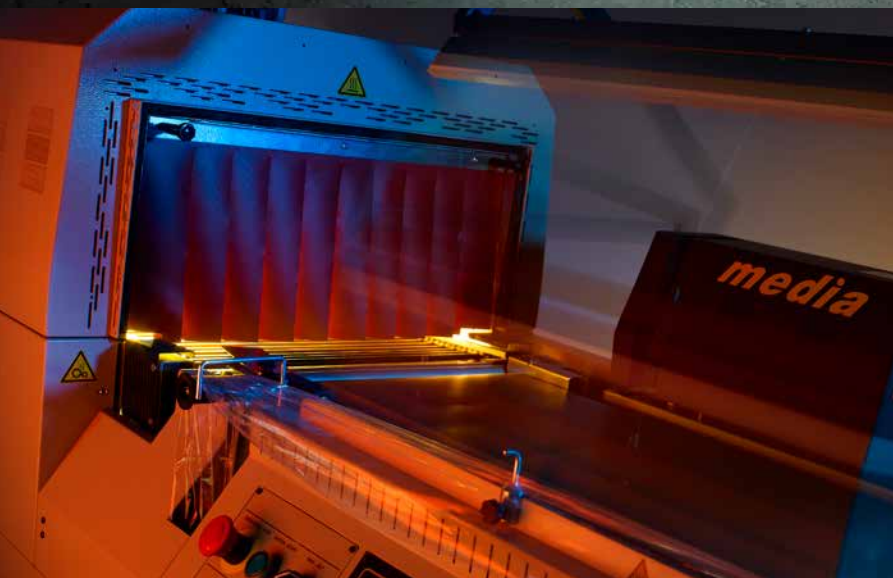

MINIPACK®-TORRE produziert manuelle und halbautomatische Winkelverpackungsmaschinen für jede Anwendung. Sie sind perfekt für kleine und mittlere Betriebe, die bis zu 900 Stk./Stunde verpacken müssen und die Schrumpfverpackungen auf professionelle Weise anwenden möchten. Die Verpackungsergebnisse sind mit hochqualitativen Industrieverpackungen

vergleichbar. Die Baureihe der halbautomatischen Winkelverpackungsmaschinen bietet 4 Modelle an, die höchste Präzision und Geschwindigkeit sicherstellen: Die erste, **MEDIA**, verfügt bereits über einen im Monoblock integrierten Schrumpftunnel. Bei den anderen drei muss ein Schrumpftunnel hinzugefügt werden, wenn mit Schrumpffolien gearbeitet werden soll.

MEDIA

MEDIA vervollständigt das Angebot von **MINIPACK®-TORRE** in Bezug auf die Baureihe der halbautomatischen modularen Winkelverpackungsmaschinen und unterscheidet sich durch ihre Monoblockstruktur. Insbesondere ist der Schrumpftunnel, der mit einem System zur Regulierung der Geschwindigkeit, der Höhe und der Verpackungstemperatur ausgestattet ist, vollständig in der Versiegelungseinheit integriert, was die Maschinenstruktur kompakt und vielseitig macht.

MEDIA verfügt über eine Reihe an einzigartigen und hochqualitativen technischen Eigenschaften, wie etwa die elektronische Regulierung der Versiegelungszeit oder das Vorhandensein von teflonbeschichteten Messern, die sicherstellen, dass absolut kein Rauch entsteht. Ferner ist diese Winkelverpackungsmaschine bereits serienmäßig komplett ausgestattet: Versiegelungsbalken und motorisierter Abfallwickler bereits inbegriffen. Die **MEDIA**-Version in der Ausführung **STEEL IT** ist ideal für die Lebensmittel- und Pharmaindustrie.

Kurz gesagt, **MEDIA** ist die perfekte Verpackungsmaschine für alle zukunftsorientierten Unternehmen!

TECHNISCHE DATEN

Stromversorgung V 208/230/400 3Ph

Installierte MAX Leistung kW 5.7

Produktion pro Stunde p/h 0 - 750

Siegelbalken-Nutzabmessungen mm 540 x 400

MAX Spulenabmessungen mm Ø350 x 600

MAX Produktabmessungen mm 500 x 360 x 200

Arbeitstischhöhe mm 875

Abmessungen Tunneleinlauf mm 440 x 240

Maschinenmaße mm 2780 x 730 x h.1400

Maschinengewicht (Netto/Brutto) kg 287/343



MODULAR 50S

Die halbautomatischen Winkelverpackungsmaschinen der Baureihe **MODULAR** erfüllen die Ansprüche höchster Verpackungsflexibilität und Produktqualität und mäßiger Investitionskosten.

Die erst kürzlich aktualisierten und modernisierten Maschinen, **MODULAR 50S** und **MODULAR 70**, verpacken Produkte mit jeglichem Material und sind Garant für ein hochwertiges ästhetisches Ergebnis.

EIGENSCHAFTEN

| |
|---|
| Siegelmesser mit Teflonbeschichtung. |
| Doppelter Siegelbalken mit Puffern. |
| Kühlanlage mit Dauerzyklus. |
| Manuelle oder automatische Betriebsweise. |
| Verstellbarer Arbeitstisch. |
| Motorband mit Geschwindigkeitsverstellung. |
| vergrößerter Abfallwickler. |
| Eingebauter Spulenhalter. |
| Digitales Bedienfeld mit 6 Programmen. |
| Stückzähler. |
| Verzögerte Siegelbalkenöffnung zwecks Abkühlung der Versiegelung. |
| Maschine auf Rädern. |
| Notaus-Schalter. |

TECHNISCHE DATEN

| |
|--|
| Stromversorgung V 200/208/230/400 3Ph 230 1Ph |
| Installierte MAX Leistung kW 2.3 |
| Produktion pro Stunde p/h 0 - 900 |
| Siegelbalken-Nutzabmessungen mm 540 x 400 |
| MAX Spulenabmessungen mm Ø250 x 600 |
| MAX Produktabmessungen mm 500 x 360 x 200 |
| Arbeitstischhöhe mm 930 |
| Maschinenabmessungen mit geöffnetem Siegelrahmen mm 1565 x 750 x h.1400 |
| Maschinenabmessungen mit geschlossenem Siegelrahmen mm 1565 x 750 x h.1100 |
| Maschinengewicht (Netto/Brutto) kg 151/182 |



MODULAR 70

Die **BAUREIHE MODULAR** verwendet ein elektronisch gesteuertes Versiegelungssystem und die modernsten Sicherheitsvorrichtungen. Aufgrund der Verwendung der Linien im automatischen und halbautomatischen Betriebsmodus sowie der individuellen Anpassung der Betriebsprogramme werden die Verpackungsphasen vereinfacht und der Produktionsertrag maximiert. **MODULAR 50S** und **MODULAR 70** können mit der Baureihe **TUNNEL** von **MINIPACK®-TORRE** vervollständigt werden.

EIGENSCHAFTEN

| |
|---|
| Siegelmesser mit Teflonbeschichtung. |
| Doppelter Siegelbalken mit Puffern. |
| Kühlanlage mit Dauerzyklus. |
| Manuelle oder automatische Betriebsweise. |
| Verstellbarer Arbeitstisch. |
| Motorband mit Geschwindigkeitsverstellung. |
| vergrößerter Abfallwickler. |
| Eingebauter Spulenhalter. |
| Digitales Bedienfeld mit 6 Programmen. |
| Stückzähler. |
| Arretierung Verpackungsplatte. |
| Verzögerte Siegelbalkenöffnung zwecks Abkühlung der Versiegelung. |
| Maschine auf Rädern. |
| Notaus-Schalter. |

TECHNISCHE DATEN

| |
|--|
| Stromversorgung V 200/208/230/380 3Ph |
| Installierte MAX Leistung kW 2.3 |
| Produktion pro Stunde p/h 0 - 900 |
| Siegelbalken-Nutzabmessungen mm 840 x 600 |
| MAX Spulenabmessungen mm Ø300 x 800 |
| Arbeitstischhöhe mm 930 |
| Maschinenabmessungen mit geöffnetem Siegelrahmen mm 2070 x 960 x h.1510 |
| Maschinenabmessungen mit geschlossenem Siegelrahmen mm 2070 x 960 x h.1220 |
| Maschinengewicht (Netto/Brutto) kg 243/290 |



ECOMODULAR

Eine große Versiegelungsfläche von 540x390 mm ist das hervorsteckende Merkmal von **ECOMODULAR**, einer manuellen, einfachen und bedienerfreundlichen Winkelverpackungsmaschine. Das im unteren Bereich positionierte Versiegelungsmesser ist mit einem einfachen, aber wirksamen Temperaturüberwachungssystem ausgestattet.

Ferner garantiert es eine optimale Versiegelung mit allen Arten von Folien. Diese Maschine ist in der Version mit einem automatisierten Ausgabeband verfügbar und kann mit dem **TUNNEL 50** vervollständigt werden. Mit dieser Lösung wird eine perfekte Wärmeschrumpfung der Verpackung erreicht, die sämtlichen Verpackungsansprüchen gerecht wird.

TECHNISCHE DATEN

| | |
|---|------------------------|
| Stromversorgung | V 230 1Ph |
| Installierte MAX Leistung | kW 2.2 |
| Produktion pro Stunde | p/h 0 - 550 |
| Siegelbalken-Nutzabmessungen | mm 540 x 390 |
| MAX Spulenabmessungen | mm Ø250 x 600 |
| MAX Produktabmessungen | mm 500 x 360 x 250 |
| Arbeitstischhöhe | mm 930v |
| Maschinenabmessungen mit geöffnetem Siegelrahmen | mm 1570 x 730 x h.1400 |
| Maschinenabmessungen mit geschlossenem Siegelrahmen | mm 1570 x 730 x h.1100 |
| Maschinengewicht (Netto/Brutto) | kg 101/130 |



MODULAR 50S e MEDIA STEEL IT

Die halbautomatischen Winkelverpackungsmaschinen **MODULAR 50S STEEL IT** und **MEDIA STEEL IT** erfüllen die Ansprüche höchster Verpackungsflexibilität, Produktqualität und mäßiger Investitionskosten und sind ideal für die Lebensmittel- und Pharmaziebranche. Die erst kürzlich aktualisierten und modernisierten Maschinen, **MODULAR 50S STEEL IT** und **MEDIA STEEL IT**, verpacken Produkte mit jeglichem Material und sind Garant für ein hochwertiges ästhetisches Ergebnis. Die Beschichtung **STEEL IT** verleiht den Winkelverpackungsmaschinen **MODULAR 50S STEEL IT** und **MEDIA STEEL IT** eine hohe Beständigkeit in Umgebungen mit hoher Luftfeuchtigkeit. Sie eignen sich besonders für Unternehmen, die Produkte der Lebensmittel- und Pharmazieindustrie verpacken.

TECHNISCHE DATEN

| | MODULAR 50S STEEL IT | MEDIA STEEL IT |
|---|-------------------------|---------------------|
| STROMVERSORGUNG | V 208/230 3Ph - 230 1Ph | 208/230/400 3Ph |
| INSTALLIERTE MAX LEISTUNG | kW 2.3 | 5.7 |
| PRODUKTION PRO STUNDE | p/h 0 - 900 | 0 - 750 |
| SIEGELBALKEN-NUTZABMESSUNGEN | mm 540 x 400 | 540 x 400 |
| MAX SPULENABMESSUNGEN | mm Ø250 x 600 | Ø350 x 600 |
| MAX PRODUKTABMESSUNGEN | mm 500 x 360 x 200 | 500 x 360 x 200 |
| ARBEITSTISCHHÖHE | mm 930 | 875 |
| MASCHINENABMESSUNGEN MIT GEÖFFNETEM SIEGELRAHMEN | mm 1565 x 750 x h.1400 | 2780 x 730 x h.1400 |
| MASCHINENABMESSUNGEN MIT GESCHLOSSENEM SIEGELRAHMEN | mm 1565 x 750 x h.1100 | 2780 x 730 x h.1400 |
| MASCHINENGEWICHT (NETTO/BRUTTO) | kg 151/182 | 287/343 |
| ABMESSUNGEN TUNNELEINLAUF | mm - | 440 x 240 |

MODULAR 50S



MEDIA STEEL IT



TUNNEL

FLEXIBLE LÖSUNGEN NACH DEM LETZTEN STAND DER TECHNIK FÜR HÖCHSTE VERPACKUNGSLAISTUNG

Die für eine perfekte Integrierung in die automatischen Verpackungsmaschinen der Baureihe Pratika entwickelten **TUNNEL 50**, **50 TWIN E 70** entsprechen den Anforderungen, um sichere und hinsichtlich des Aussehens optimale Verpackungen zu erhalten. Die beträchtlichen technischen und ästhetischen Aktualisierungen gewährleisten eine vielseitige und leistungsstarke Lösung für alle Bedürfnisse im Bereich der Schrumpffolien-Verpackungen.

Die Versionen mit **INOX**-Endbearbeitung sind ideal für die Anforderungen des Lebensmittel- und Pharmasektors.



TUNNEL 50 DIGIT

EIGENSCHAFTEN

- Manuelle Höhenverstellung des Förderbandes
- Digitales Bedienfeld mit 9 anwählbaren und personalisierbaren Programmen
- Mögliche Wahl der automatischen Rollendrehung
- Produktförderung
- Regulierbare doppelte Luftableiter
- Selbstlöschprogramm
- Serienmäßige Auslauf-Rollenbahn

TECHNISCHE DATEN

- Stromversorgung V 200/208/220/400 3Ph
- MAX. installierte Leistung kW 7.2
- MAX. Abmessungen des Produkts mm 400 x 220 x L. Die maximale Länge hängt von der Form, der Geschwindigkeit des Bandes, der Art der Folie, usw. ab)
- Abmessungen der Maschine mm 1770 x 840 x h.1465
- Maschinengewicht (Netto/Brutto) kg 188/236
- Größe Tunneleingang mm 450 x 240



TUNNEL 50 DIGIT INOX

TUNNEL 70 DIGIT



EIGENSCHAFTEN

- Manuelle Höhenverstellung des Förderbandes
- Digitales Bedienfeld mit 9 anwählbaren und personalisierbaren Programmen
- Mögliche Wahl der automatischen Rollendrehung
- Produktförderung
- Regulierbare doppelte Luftableiter
- Selbstlöschprogramm
- Serienmäßige Auslauf-Rollenbahn
- Zwei unabhängige Kammern mit Temperaturregelung

TECHNISCHE DATEN

- Stromversorgung V 200/208/220/380 3Ph
- MAX. Abmessungen des Produkts mm 650 x 350 x L.
(Die maximale Länge hängt von der Form, der Geschwindigkeit des Bandes, der Art der Folie, usw. ab)
- Abmessungen der Maschine mm 2770 x 1160 x h.1640
- Gewicht Schlitten (Netto/Brutto) kg 415/483
- Größe Tunneleingang mm 680 x 390

TUNNEL 50 TWIN



EIGENSCHAFTEN

- Manuelle Höhenverstellung des Förderbandes
- Digitales Bedienfeld mit 9 anwählbaren und personalisierbaren Programmen
- Mögliche Wahl der automatischen Rollendrehung
- Produktförderung
- Regulierbare doppelte Luftableiter
- Selbstlöschprogramm
- Serienmäßige Auslauf-Rollenbahn
- Zwei unabhängige Kammern mit Temperaturregelung

TECHNISCHE DATEN

- Stromversorgung V 200/208/220/380 3Ph
- MAX. installierte Leistung kW 13.2
- MAX. Abmessungen des Produkts mm 400 x 190 x L.
(Die maximale Länge hängt von der Form, der Geschwindigkeit des Bandes, der Art der Folie, usw. ab)
- Abmessungen der Maschine mm 2130 x 800 x h.1460
- Maschinengewicht (Netto/Brutto) kg 260/318
- Größe Tunneleingang mm 450 x 210

TUNNEL 50 TWIN INOX

TUNNEL 50 TWIN GT

DIE INNOVATION, DIE DEN PROZESS OPTIMIERT

TUNNEL 50 TWIN GT ist als perfekte Ergänzung zu den Verpackungsmaschinen der Linie Pratika entwickelt worden. Dank den elektrischen und elektronischen Bauteilen von Schneider Electric ist es endlich möglich, das Schrumpfen in all seinen Aspekten zu kontrollieren und zu steuern. Durch Anschluss des Tunnels an eine automatische Verpackungsmaschine der Linie Pratika haben Sie alle Parameter direkt am Touchscreen der Maschine unter Kontrolle.

Die doppelte Heizkammer mit separater Regelung, die Steuerung von Lüftergeschwindigkeit und Temperatur, die außergewöhnliche Thermoisolierung sowie die hohe Durchlauf- und Schrumpfgeschwindigkeit machen diesen Tunnel zur idealen Maschine, um in allen Situationen extrem leistungsfähig verpacken zu können. Das neue Förderband aus Kunststoff ist ideal für hohe Temperaturen, es gewährleistet eine erhöhte Stabilität für die Produkte und einen geringeren Verschleiß.

EIGENSCHAFTEN

Neue Steuerlogik mit dem PLC TM221 von Schneider Electric mit 9 auf den persönlichen Bedarf einstellbaren Programmen, 256, wenn mit der Verpackungsmaschine Pratika verbunden

Touchscreen-Bedientafel zu 4,3 Zoll, Farbbildschirm

Produktförderung

Regulierbare doppelte Luftableiter

Selbstlöschprogramm

Serienmäßige Auslauf-Rollenbahn

Zwei unabhängige Kammern mit Temperaturregelung

Innenbeleuchtung für eine gute, sichere Sicht

Kontrollfenster aus transparentem Glas (weltweites Patent) Patent

Zweiter Inverter zur Geschwindigkeitsregulierung der Lüftermotoren

Manuell verstellbare Schwelle auf Förderband

TECHNISCHE DATEN

Stromversorgung V 400 3Ph

MAX. installierte Leistung kW 14.2

MAX. Abmessungen des Produkts mm 400x135
(mit Standard-Vorhang)

MAX. Abmessungen des Produkts mm 400x200
(mit mitgeliefertem Vorhang)

Abmessungen der Maschine mm 2170 x 910 x h.1460

Maschinengewicht (Netto/Brutto) kg 294/352

TECHNISCHE NEUHEITEN

- Neue Steuerlogik mit dem PLC TM221 von Schneider Electric mit 9 auf den persönlichen Bedarf einstellbaren Programmen.
- Touchscreen-Bedientafel zu 4,3 Zoll, Farbbildschirm
- Innenbeleuchtung für eine gute, sichere Sicht
- Kontrollfenster aus transparentem Glas (weltweites Patent) Patent
- Regulierbare Luftableiter
- Zwei unabhängige Kammern mit separater Temperaturregelung
- Förderband aus Hi-Tech-Kunststoffmaterial
- Zweiter Inverter zur Geschwindigkeitsregulierung der Lüftermotoren
- Manuell verstellbare Schwelle auf Förderband

PERFEKT ANSCHLIESSBAR

- Schnittstelle über ein Ethernetkabel mit den Programmen aller Modelle der Linie Pratika; so können alle Parameter (Temperatur, Geschwindigkeit des Bandes und Geschwindigkeit des Lüfters) über das Programm, das an der Verpackungsmaschine aufgerufen wird, eingestellt werden
- Den Betriebszyklus starten/anhalten



OPTIONALS TUNNEL

KR250012 - KR090024

BAUSATZ PRODUKTFÜHRUNG

Am Förderband des Tunnels montiert die ideale Lösung zum Verpacken von nicht stabilen Produkten oder Produkten mit unregelmäßiger Form. Die beiden einstellbaren Seitenführungen können Produkte mit einer maximalen Breite bis zu 430 mm enthalten.

OPTIONAL AN DEN MODELLEN

KR250012 Tunnel 50 Twin
KR090024 Tunnel 50

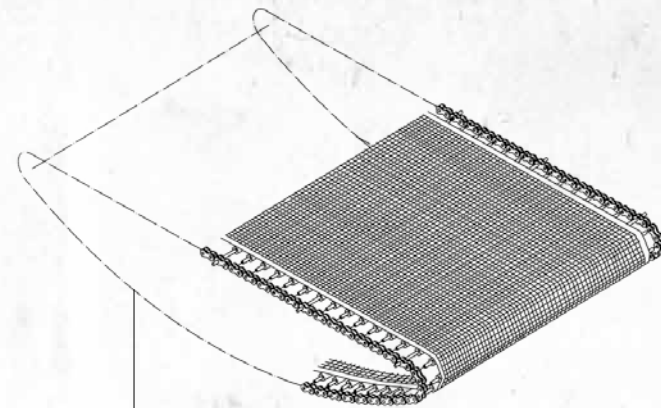
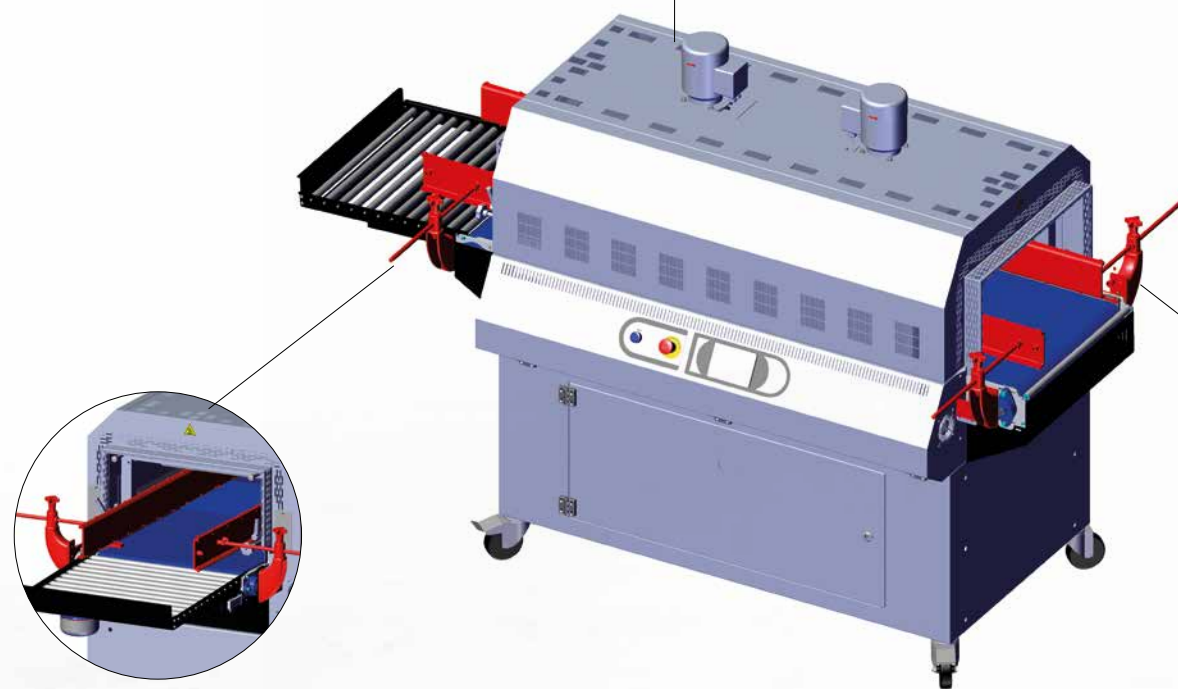

FM710010 - FM710012 - FM710015

BAND AUS PTFE

Geeignet, wenn besonders kleine Produkte verpackt werden müssen, die ansonsten zwischen den Rollen eingeklemmt werden könnten, und auch wenn mit Polyethylen mit hohen Temperaturen gearbeitet wird.

OPTIONAL AN DEN MODELLEN

FM710010 Tunnel 50
FM710012 Tunnel 70
FM710015 Tunnel 50 Twin

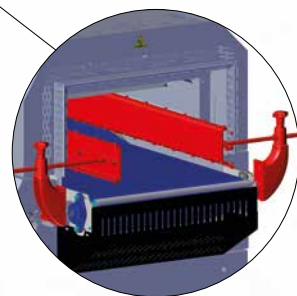

KR250009

BAUSATZ HÖHENEINSTELLUNG TUNNEL 50 TWIN GT

Der aus 4 am Gestell fixierten Stützen bestehende Bausatz dient für Höheneinstellung des Förderbandes je nach der Höhe der Arbeitsfläche der Maschine am Ein- oder Auslauf.

OPTIONAL AN DEN MODELLEN

Tunnel 50 Twin GT

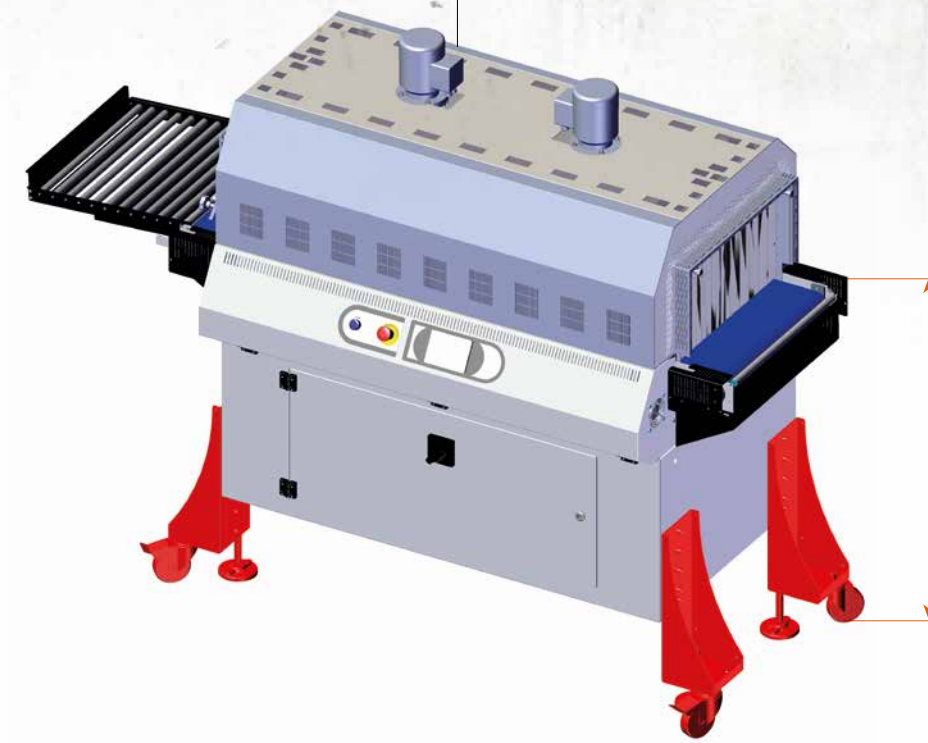

Min 770 mm
Max 1050 mm

RU140001

ROLLENBAHN 70 X 100

Entladefläche, wenn die Linie nach dem Schrumpftunnel automatisch weitergeführt wird.

VORTEILE

Dank der doppelten Menge Rollen ideal, um mit kleinen Produkten zu arbeiten.

OPTIONAL AN DEN MODELLEN

Tunnel 70

RU020004

ROLLENBAHN 40 X 100

Länge 1 m Entladefläche mit Neigung 15°.

OPTIONAL AN DEN MODELLEN

Tunnel 50 / 50 Twin

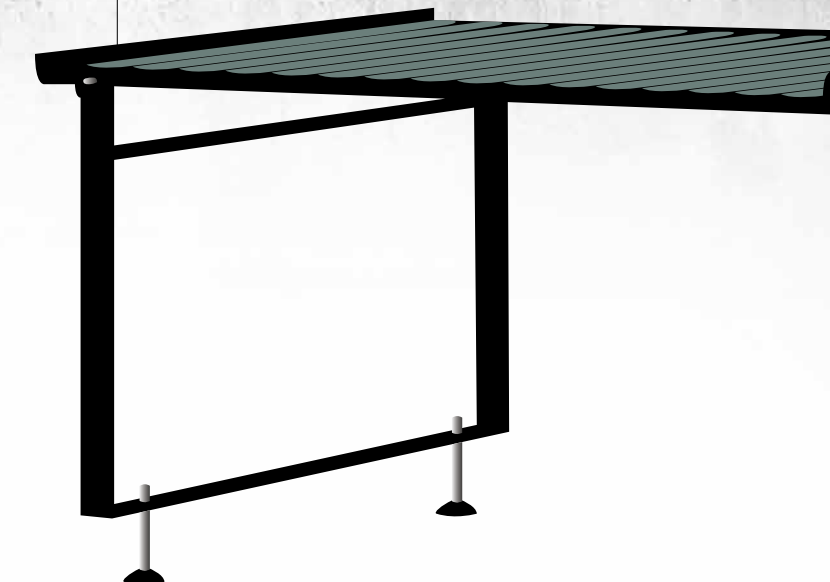



minipack® - torre
The Original Pioneers

MINIPACK-TORRE S.P.A.

Via Provinciale, 54 - 24044 Dalmine (BG) - Italy

mehring gmbh

Genker Str. 10 · 53842 Troisdorf

Telefon +49 (0) 2241-23417-30

Telefax +49 (0) 2241-23417-55

mail@mehringgmbh.de

www.druckweiterverarbeitung.de